

В70/1DC цифровой контроллер для управления приводами откатных ворот ВН30 и ВМ30. Напряжение 24V DC.

I. Схема установки

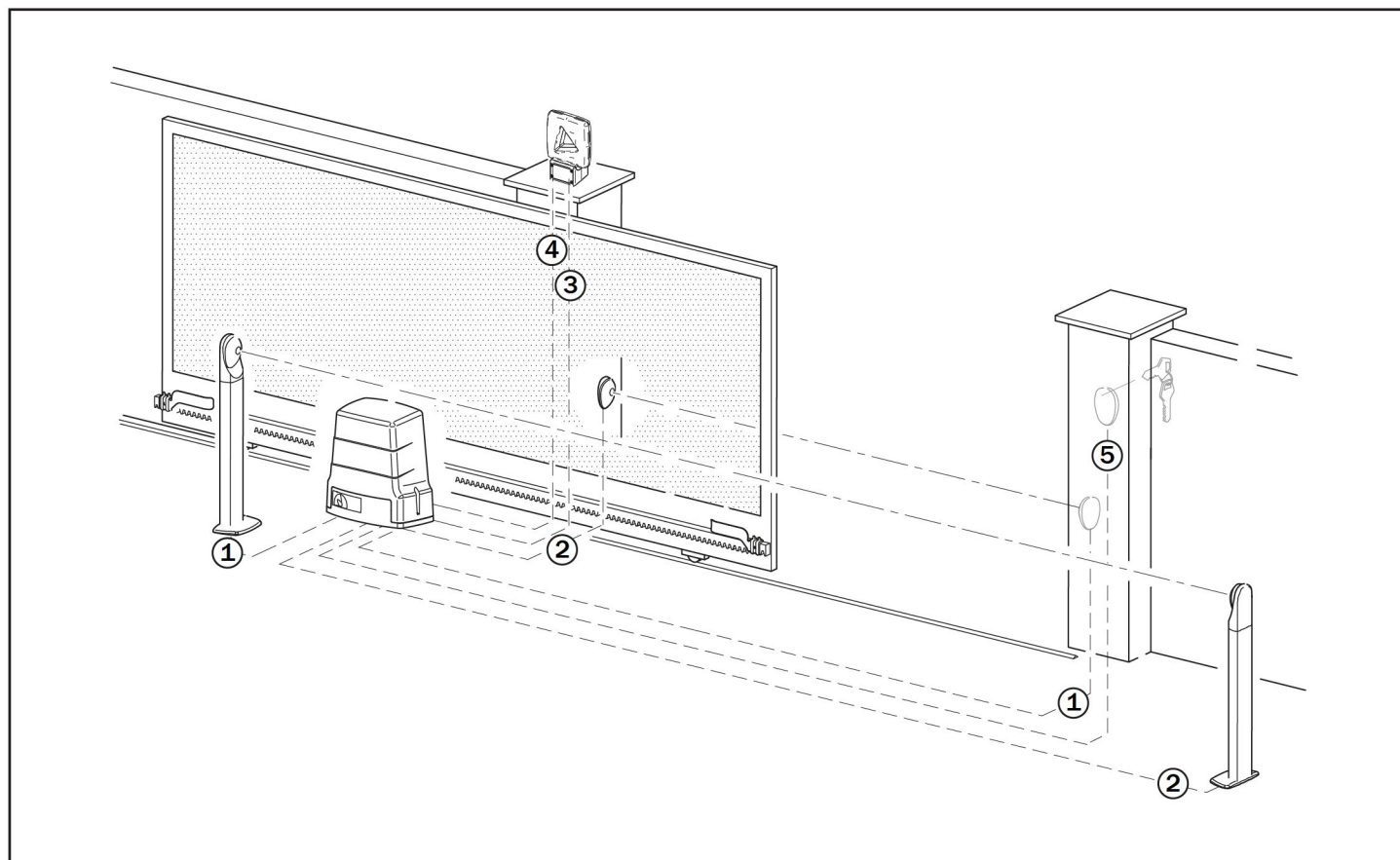

①	Фотоэлементы - Приемник	4 x 0,5 мм ² кабель в двойной изоляции (20м, не более)
②	Фотоэлементы - Передатчик	3 x 0,5 мм ² кабель в двойной изоляции (20м, не более)
③	Сигнальная лампа	2 x 1,0 мм ² кабель в двойной изоляции (10м, не более)
④	Антенна	RG58 или РК50, (10м, не более)
⑤	Ключ-выключатель	3 x 0,5 мм ² , кабель в двойной изоляции

2. Электрические соединения

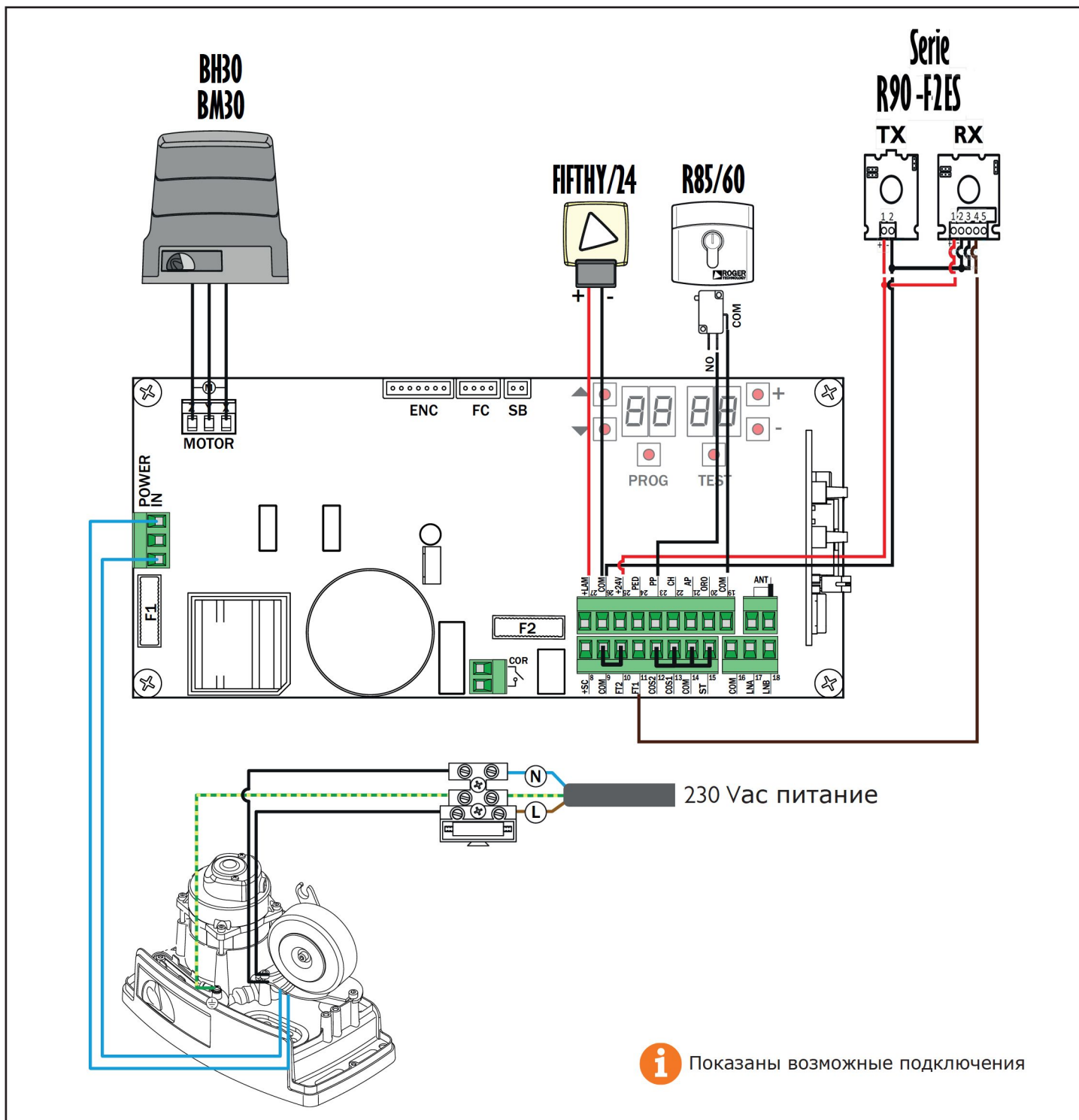

3. Дисплей: функции и настройки

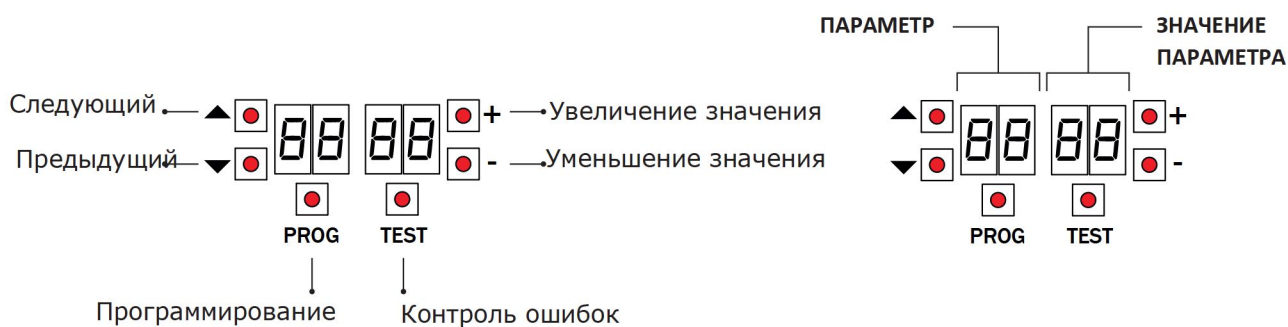

4. Перед началом программирования ...

a) Выбрать модель привода.

- A101** BH30/600
- A102** BH30/800
- A103** BH30/600/HS
- A104** BM30/400
- A105** BM30/300/HS

b) Выбрать сторону установки привода
(взгляд со стороны двора)
по умолчанию стоит 71 - влево

ОТКРЫТИЕ ВОРОТ ВЛЕВО **7100**

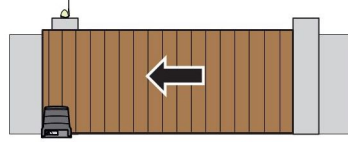

ОТКРЫТИЕ ВОРОТ ВПРАВО **7101**

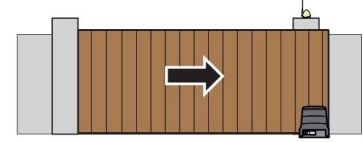

c) Перевести ворота в закрытое положение

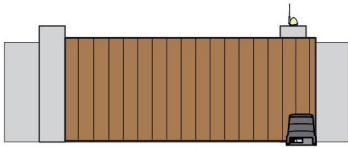

d) Нажать кнопку TEST

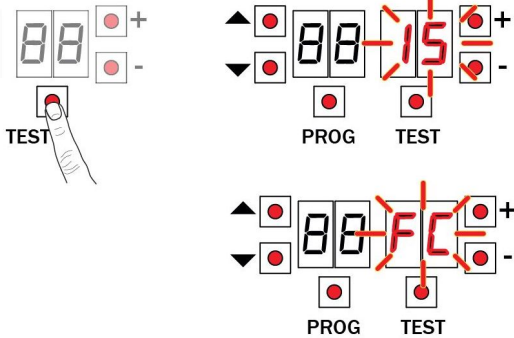

Возможны сообщения об ошибках или активных системах безопасности:

00	Нет активных систем безопасности или сработавших концевиков.
5b (Sb)	Привод в ручном режиме, замок не заблокирован.
15	Разомкнут контакт STOP (NC). Отсутствует перемычка STOP.
13	Активный контакт чувствительной кромки COS1 (NC). Проверить соединение. Если кромка не установлена, то 73 00.
12	Активный контакт чувствительной кромки COS1 (N.C.). Проверить соединение. Если кромка не установлена, то 74 00.
11	Сработал контакт фотоэлементов FT1(N.C.). Проверить соединение. Если фотоэлементы не установлены, то 50 00.
10	Сработал контакт фотоэлементов FT1(N.C.). Проверить соединение. Если фотоэлементы не установлены, то 53 00.
FE	Не работают оба концевых выключателя.
FA	Ворота открыты. Сработал концевой выключатель.
FC	Ворота закрыты. Сработал концевой выключатель.

→ **Перейти к программированию**

5. Программирование

1. Нажать и удерживать PROG на 4 сек.
2. APP - отобразится на дисплее.
3. Открыть крышку разблокировки.
4. PHAS - отобразится на дисплее.
5. Дождитесь пока PHAS мерцает.
6. Закройте крышку разблокировки.
7. Если фотоэлементы подключены и активны (FT1/FT2) надпись FOTO мерцает. При программировании луч фотоэлементов не прерывать.
8. AUTO отобразится на дисплее.
9. Ворота начинают открываться.
10. Когда ворота откроются, через несколько секунд надпись AUTO мерцает и ворота закроются.
11. Когда ворота закроются символы систем безопасности отобразятся на дисплее.

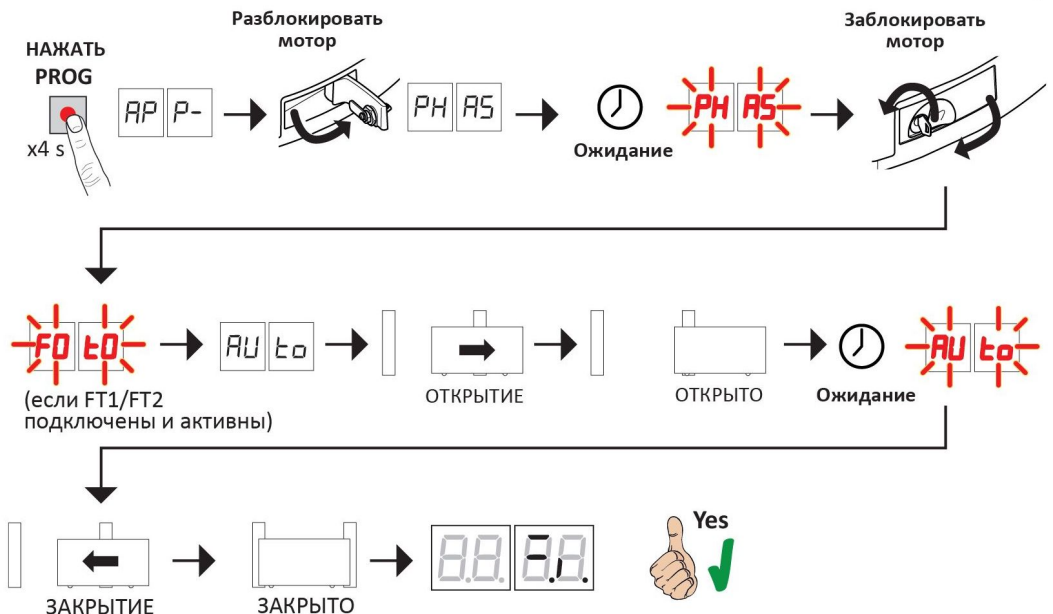

6. Настройка основных параметров

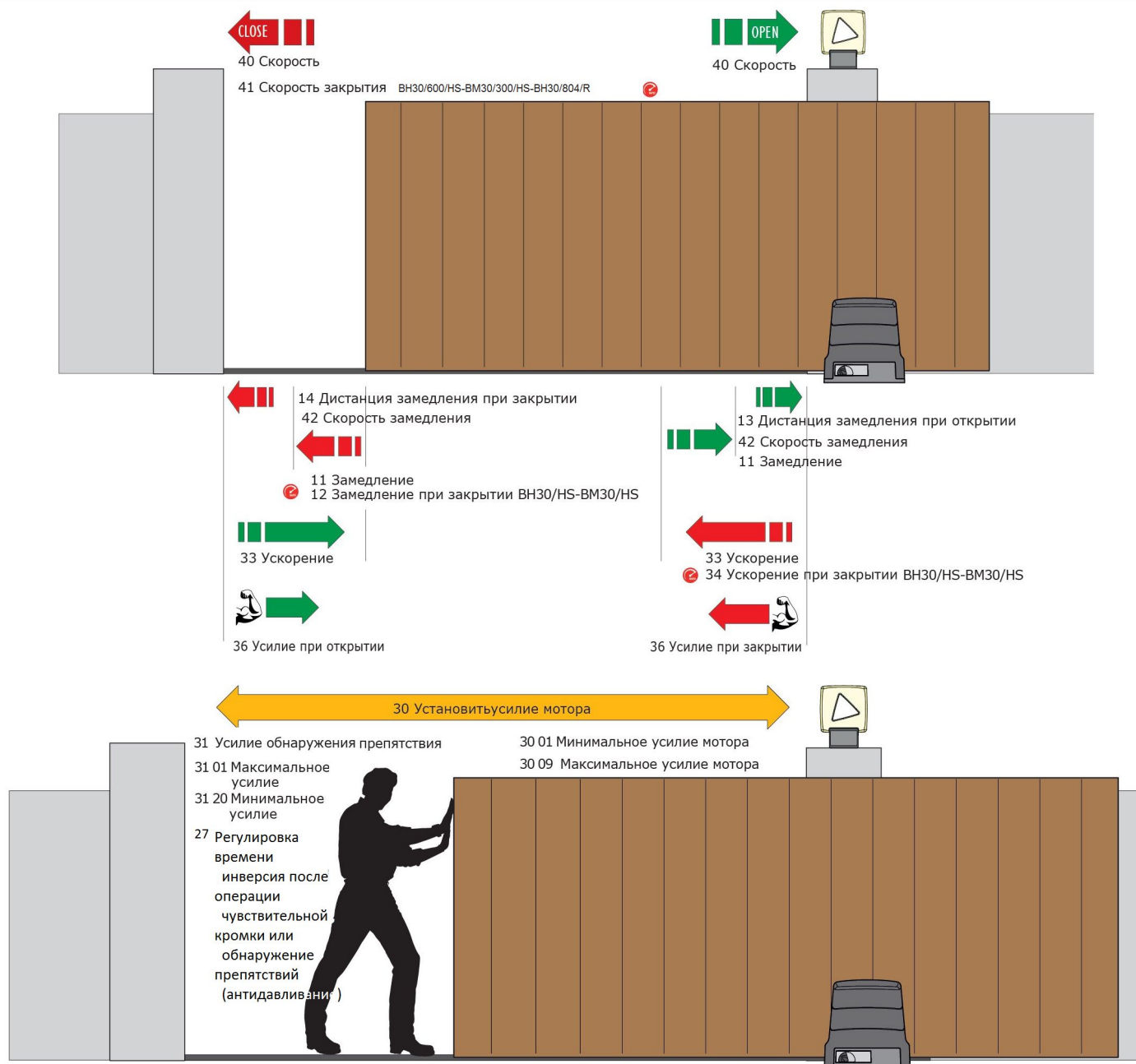

7. Запись новых брелков

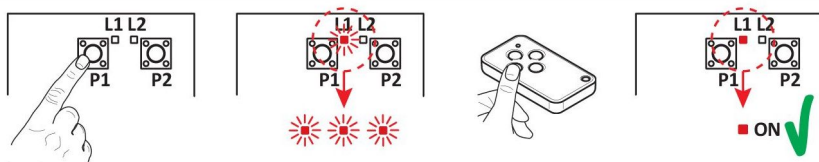

1. Кратко нажать кнопку P1 (P2) приемника.
2. Когда диод L1(L2) импульсно моргнет 3 раза (или 4 раза для приемника с роллинг-кодом), нажмите кнопку на брелке-передатчике.
3. Если диод L1(L2) приемника загорится постоянным свечением, то код брелка успешно записан в память приемника.

8. Копирование брелков

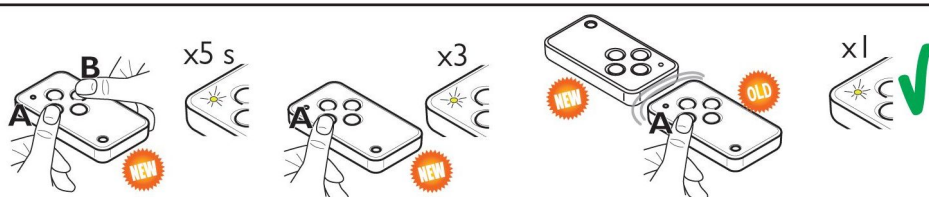

1. Нажать одновременно кнопки А и В (или С и D) на новом брелке-передатчике.
2. Диод передатчика мерцает в течении 5 сек.
3. Удерживать кнопку на новом брелке, на которую будет записан код.
4. Диод моргнет 3 раза.
5. Поднести записанный брелок максимально близко кновому (см. рис.)
6. Нажать кнопку А на старом брелке.
7. При успешно выполненной процедуре на на новом брелке диод загорится на 1 сек.